

AUTO BAKERY

*Van toast tot broodspecialiteiten-
gemakkelijk en overheerlijk direct op tafel!*

Model **FAB-2000**

Neem a.u.b. een paar minuten de tijd om deze gebruiksaanwijzing zorgvuldig door te lezen alvorens het toestel in gebruik te nemen. Als u goed op de instructies let, zal uw "Auto Bakery" u voor langere tijd goede diensten bewijzen.



INHOUD

BELANGRIJKE VEILIGHEIDSMATREGELEN ..	2
ONDERDELEN EN INSTALLATIE	3
BEDIENINGSPANEEL	3
GELIJKZETTEN VAN DE KLOK	4
BEREIDEN VAN BROOD	4
MONTAGE VAN DE BINNENPOT EN DE DEEGHAAK	4
NORMALE AUTOMATISCHE BROODBEREIDING	5
BROODBEREIDING MET BEHULP VAN DE TIMER	6
MANUELE BEREIDING VAN DEEG	8
HET BAKPROCES	9
BEREIDING VAN HET DEEG	9
VEILIGHEIDSMATREGELEN	11
HET BAKPROCES	11
STROOMVOORZIENING	11
WAAR HET TOESTEL OPGESTELD MAG WORDEN	11
TOESTEL	11
BEHANDELING VAN HET TOESTEL	11
STROOMONDERBREKING TIJDENS HET GEBRUIK	11
WANNEER HET TOESTEL GEREPAREERD MOET WORDEN	11
ONDERHOUD VAN DE AUTO BAKERY	12
BINNENPOT EN DEEGHAAK	12
TOESTEL	12
SPINDEL	12
POTPAKKING	12
OVEN	12
LUCHTTOEVOER	12
RECEPTEN	12
BIJ STORINGEN	13
TECHNISCHE GEGEVENS	14
CERTIFIKAAT VAN DE FABRIKANT/INVOERDER	14

BELANGRIJKE VEILIGHEIDSMATREGELEN

ALLEEN VOOR HUISHOUDENS

Let bij het gebruiken van huishoudelijke apparaten altijd op de volgende wezenlijke veiligheidsmaatregelen:

1. Lees de instructies alvorens het toestel in gebruik te nemen.
2. Raak geen hete onderdelen aan. Pak het toestel alleen aan de daarvoor bestemde handvatten of beugels vast.
3. Doop ter voorkoming van een elektrische schok noch het netsnoer noch de stekker of het toestel in water of in een andere vloeistof.
4. Steek tijdens het gebruik van het toestel nooit uw hand er in. Er bestaat gevaar voor blessures of brandwonden!
5. Let bijzonder goed op als het toestel door kinderen of in de nabijheid van kinderen wordt gebruikt.
6. Trek na gebruik en voor de reiniging van het toestel de netstekker eruit. Laat het toestel afkoelen voordat u onderdelen monteert of verwijdert.
7. Zet nooit een toestel met beschadigd netsnoer of beschadigde stekker aan en gebruik nooit een toestel met functionele storingen of beschadigingen.
8. Het gebruik van niet door de fabrikant aanbevolen onderdelen kan ongevallen ten gevolge hebben.
9. Gebruik het toestel niet buiten.
10. Laat het netsnoer niet over de rand van een tafel of een balie hangen.
11. Plaats het toestel nooit op een hete elektrische kookplaat, op een gasstelletje of in een hete bakoven. Plaats het toestel ook niet in de nabijheid van dergelijke toestellen.
12. Wees bij het verplaatsen van een toestel dat een hete vloeistof bevat bijzonder voorzichtig.
13. Indien u een verlengsnoer gebruikt: Verbind het snoer eerst met het toestel en daarna met het stopcontact. Schakel ter verbreking van de stroomvoorziening a.u.b. eerst het toestel uit (schakelaar op "OFF") en trek daarna de stekker uit het stopcontact.
14. Gebruik het toestel voor niets waar het niet voor bestemd is.

Het serienummer van uw "AUTO BAKERY" vindt u op de achterkant van het toestel. Het serienummer van uw toestel onderscheidt zich van de nummers van alle andere toestellen. Wij bevelen u aan, dit nummer en andere belangrijke gegevens hier te noteren en deze gebruiksaanwijzing als bewijs van uw aankoop goed te bewaren. Op die manier kan uw toestel in geval van diefstal als uw eigendom worden geïdentificeerd.

Aankoopdatum,	
Vakhandelaar,	
Adres,	
Telefoonnummer,	
Model Nr.	FAB2000
Serienummer,	

ONDERDELEN EN INSTALLATIE

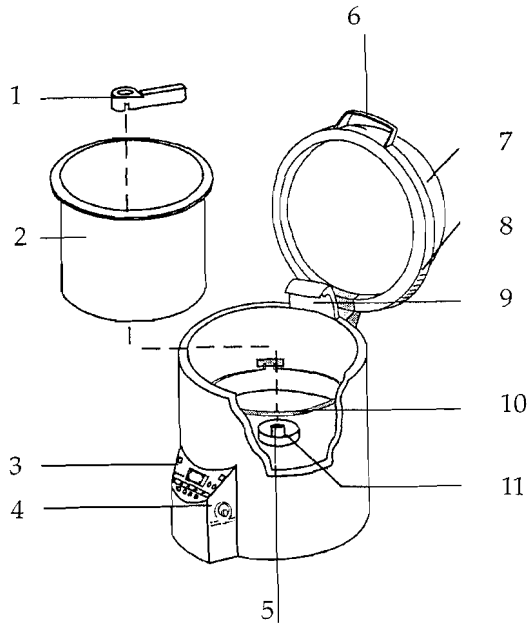

1 DEEGHAAK - Voor het mengen en roeren van het deeg.

- 2 BINNENPOT - Pot voor het mengen, roeren en bakken van het deeg.
- 3 BEDIENINGSPANEEL - Regeling en indicaties voor de microcomputer van het toestel.
- 4 BAKREGELAAR - Zet de bakregelaar voor een donkere korst op "DARK" (donker) resp. op "LIGHT" (licht), indien u een lichte korst wenst.
- 5 SPINDEL - As voor de circulatie van de deeghaak.
- 6 HANDVAT
- 7 GLAZEN DEKSEL
- 8 LUCHTOPENINGEN - Voor de afvoer van lucht voor de koeling. (steeds vrijhouden)
- 9 VENTILATOR - Voor de toevoer van lucht voor de koeling en voor de temperatuur-regeling tijdens het bakken.
- 10 VERWARMINGSELEMENT - Warmtebron voor de oven.
- 11 POTPAKKING - Deze rubberpakking kan voor de reiniging worden verwijderd. Denk eraan de pakkingring zoals voorgeschreven weer er in te leggen voordat u het toestel opnieuw in gebruik neemt.

BEDIENINGSPANEEL

- 1 Klok-toets (Clock)
- 2 Display
- 3 Indicatie voor de standby-stand van de timer
- 4 Klok-indicatie
- 5 Ur-toets (Hour)

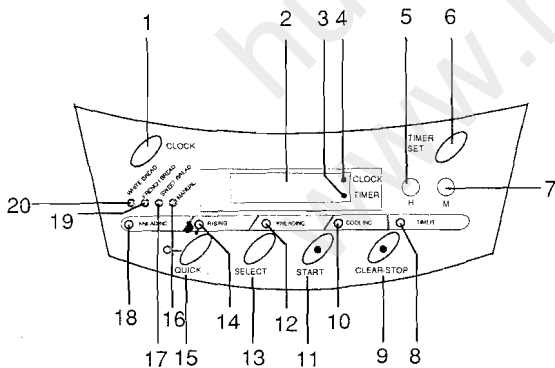

- 6 Toets voor het instellen van de tijdsklok (Timer)
- 7 Minuten-toets (Minute)
- 8 Indicatie voor het instellen van de timer
- 9 Uitwis-/stoptoets (Clear/Stop)
- 10 Afkoel-indicatie (Cooling)
- 11 Start-toets
- 12 Bak-indicatie (Baking)
- 13 Menu Keuzetoets (Select)
- 14 Indicatie voor het opkomen van het deeg (Rising)
- 15 Snelbak-toets /-indicatie (Quick)
- 16 Indicatie "manueel bedrijf"
- 17 Indicatie "zoet brood"
- 18 Indicatie "roeren" (Kneading)
- 19 Indicatie "bruin brood"
- 20 Indicatie "wit brood"

GELIJKZETTEN VAN DE KLOK

1

Verbind het netsnoer met een stopcontact.

- ◆ Op het bedieningspaneel knippert "0:00".

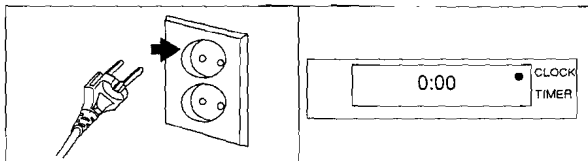

2

Druk voor het kiezen van het juiste uur de H-toets (voor "Hour" = uur) in. Druk daarna voor het kiezen van de juiste minuut de M-toets (Minute) in.

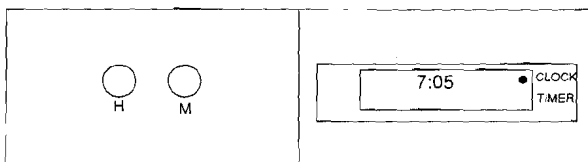

- ◆ Houd de desbetreffende toets ingedrukt tot het juiste uur en de juiste minuut worden aangegeven.

3

Druk de "CLOCK"-toets in om het gelijkzetten van de klok te beëindigen.

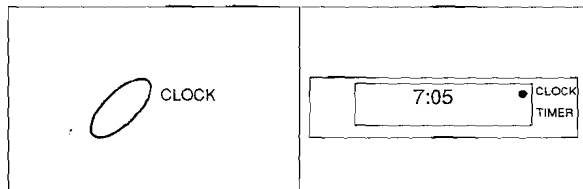

- ◆ U hoort een geluidssignaal en de indicaties houden op met knipperen.

4

Indien u een fout gemaakt heeft, druk gewoon nog een keer de CLOCK-toets in en herhaal de punten 2 en 3.

BEREIDEN VAN BROOD

MONTAGE VAN DE BINNENPOT EN DE DEEGHAAK

1

Zet de binnenpot in het toestel. De kleine pijl boven aan de pot moet naar de voorkant van het toestel wijzen.

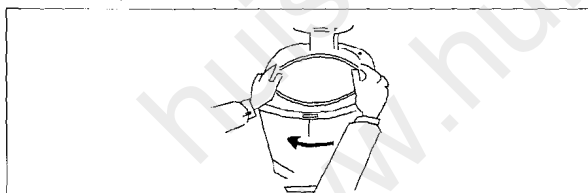

2

Draai de binnenpot voorzichtig in de richting van de wijzers van de klok tot hij met het toestel ineen-sluit.

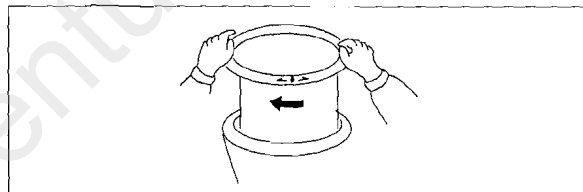

3

Zet de deeghaak op de spindel; de gleuven in de haak moeten naar beneden wijzen. Eventueel moet u de haak iets draaien tot de gleuven goed op de aandrijfpunten van de spindel passen.

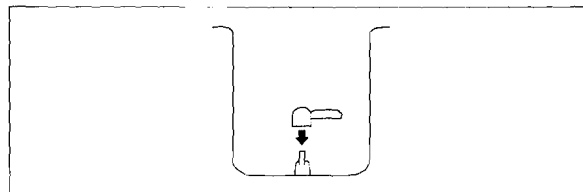

AANWIJZINGEN:

- ◆ Maak de binnenpot en de deeghaak na elk gebruik met een zachte spons schoon.
- ◆ Verwijder alle broodkrumels zodat de binnenpot goed in het toestel zit en de haak vast op de spindel kan worden gezet.

WAARSCHUWING:

- ◆ Gebruik het toestel niet meteen na het bakken opnieuw. Gebruik het ook niet zolang de temperatuur in de oven hoger is dan 50°C.
- ◆ Wacht 10 tot 15 minuten; anders bestaat het gevaar dat het toestel op grond van de microprocessor niet goed werkt.

NORMALE AUTOMATISCHE BROODBEREIDING

In deze stand begint de broodbereidingscyclus meteen na het indrukken van de START-toets (punt 6, pagina 5).

1

Vergewis u ervan dat de binnenpot en de deeghaak zoals voorgeschreven in het toestel zitten. Bereid nu de ingrediënten voor de gewenste broodsoort voor.

2

Leg de verse gist in de binnenpot.

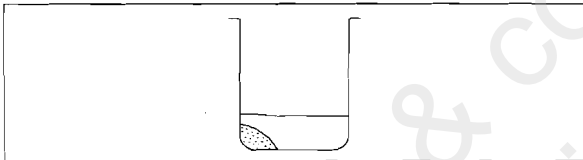

AANWIJZING:

Wij bevelen u aan de verse gist dicht bij de rand van de binnenpot te plaatsen.

3

Afhankelijk van het recept:

- Leg de droge ingrediënten in de binnenpot. (zour bovenaan)
- Doe er het laatst de vloeibare ingrediënten bij.

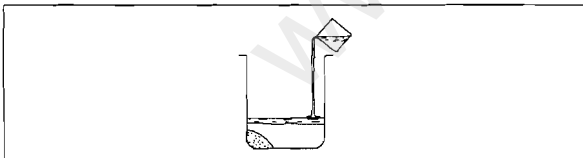

4

Druk indien gewenst voor het inschakelen van de snellere QUICK-bakstand de QUICK-toets in. De QUICK-indicatie verschijnt.

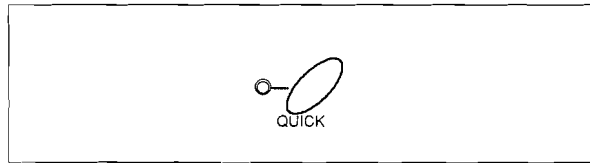

Quick-stand: Ongeveer 2 uur en 30 minuten plus de tijd voor het afkoelen.

Standaard-stand: Ongeveer 3 uur en 45 minuten plus de tijd voor het afkoelen.

5

Druk voor de keuze van de gewenste broodsoort herhaaldelijk de SELECT-toets in.



Door de SELECT-toets herhaaldelijk in te drukken verschijnen achtereenvolgens de indicaties zoals hier beschreven.

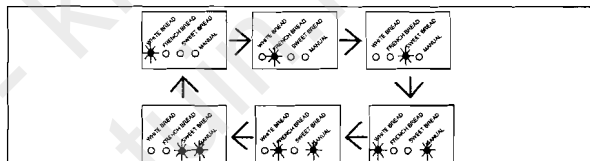

BELANGRIJK - automatisch bakken

- ◆ Vergewis u ervan dat de "MANUAL"-indicatie niet oplicht.
- ◆ Druk bij uitgeschakelde "MANUAL"-indicatie voor het kiezen van de gewenste broodsoort herhaaldelijk de SELECT-toets in.

6

Druk de START-toets in om de normale broodbereidingscyclus meteen te starten. De indicatie (KNEADING) licht op.

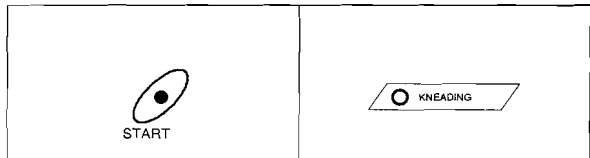

7

Door tijdens het bakken de START-toets in te drukken, verschijnt voor enkele seconden de tijd, waarop het brood klaar zal zijn.

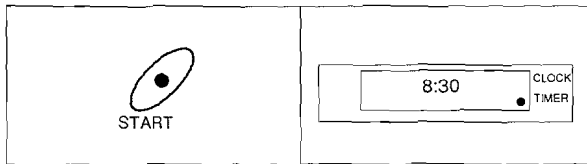

AANWIJZING: De aangegeven tijd is de tijd, waarop het brood klaar is om gegeten te worden (dus de tijd voor het bereiden van het deeg, de baktijd en de afkoeltijd al inbegrepen).

AANBEVELING: Zou het deeg tot aan de glazen deksel opkomen doe de volgende keer 2-4 eetlepels minder vloeibare ingrediënten bij het deeg(punt 3).

8

Het einde van de baktijd wordt door een geluidssignaal aangegeven.

9

U kunt nu het brood of in het toestel laten afkoelen of uit het toestel nemen.

10

Pak de binnenpot met ovenwanten of pan-nelapjes, draai hem tegen de richting van de wijzers van de klok en neem hem uit het toestel.

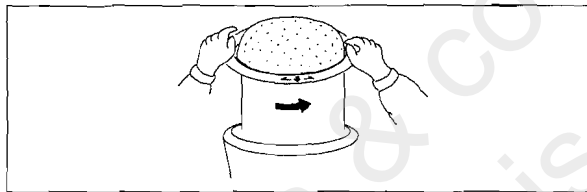
**11**

Leg de binnenpot omgekeerd op een uitgespreide doek om het brood eruit te halen.

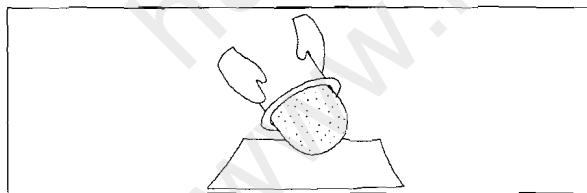
**12**

Verwijder voorzichtig de deeghaak van het gebakken brood (let op, de deeghaak is heet!).

U kunt dit met behulp van een eetstokje of een spit doen.

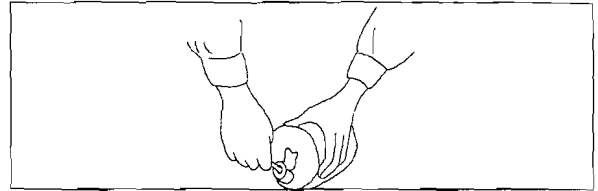
**13**

Laat het brood afkoelen. Snij het op en eet smakelijk!

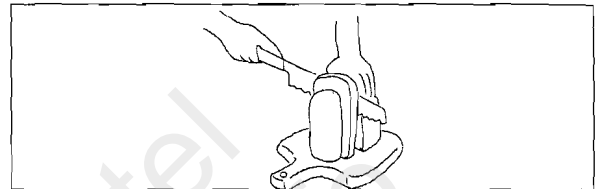

BROODBEREIDING MET BEHULP VAN DE TIMER

De timer maakt het mogelijk, de broodbereidingscyclus op een later tijdstip te laten beginnen. U kunt dat tijdstip met behulp van de timer programmeren.

BELANGRIJK:

- ◆ Gebruik de timer niet als u een brood wilt bakken dat bederfelijke ingrediënten zoals eieren, boter, melk of vlees bevat.
- ◆ Ter bescherming tegen bederf is het niet mogelijk, de timer meer dan 12 uur vooruit te programmeren.

AANWIJZING: De door middel van de timer geprogrammeerde tijd is het tijdstip, waarop het brood klaar is om gegeten te worden. De tijd voor het bereiden van het deeg, de baktijd en de afkoeltijd zijn dus al inbegrepen.

1

Vergewis u ervan dat de binnenpot en de deeghaak zoals voorgeschreven in het toestel zitten. Bereid nu de ingrediënten voor de gewenste broodsoort voor.

2

Leg de verse gist in de binnenpot.

AANWIJZING:

Wij bevelen u aan de verse gist dicht bij de rand van de binnenpot te plaatsen.

3

Afhankelijk van het recept:

- Leg de droge ingrediënten in de binnenpot.
- Doe er het laatst de vloeibare ingrediënten bij.

4

Druk voor de keuze van de gewenste broodsoort herhaaldelijk de SELECT-toets in.

De indicatie voor de gewenste broodsoort licht op.

BELANGRIJK:

- Vergewis u ervan dat de MANUAL-indicatie niet oplicht.
- Druk bij uitgeschakelde MANUAL-indicatie voor het kiezen van de gewenste broodsoort herhaaldelijk de SELECT-toets in.

Instellen van de timer

Let erop dat op de display de juiste tijd wordt aangegeven.

5

Druk de "TIMER SET"-toets in.

De timer-indicatie licht op.

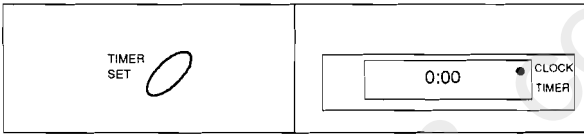
**6**

Druk de uur- resp. minuten-toets in (HOUR resp. MINUTE) om het tijdstip in te stellen waarop het brood klaar moet zijn.

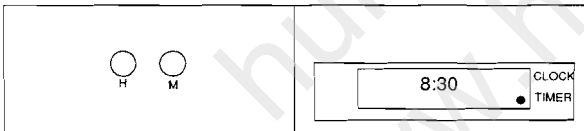

AANWIJZING: De timer kan men maximaal 12 uur op voorhand programmeren.

7

Druk de "TIMER SET"-toets nog een keer in.

U hoort een geluidssignaal; de TIMER-indicatie licht op.

Er wordt nu weer de juiste tijd aangegeven.

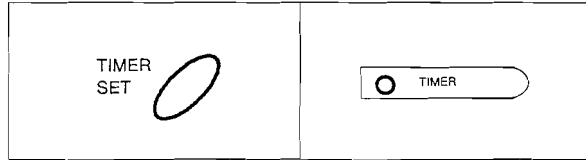

Aanwijzing: Indien u bij het instellen van de timer een fout heeft gemaakt, wordt u er door een lang geluidssignaal op attent gemaakt. U kunt in dat geval - en ook als u de geprogrammeerde tijd wilt wijzigen - de "CLEAR/STOP"-toets indrukken en de punten 5 t/m 7 herhalen.

8

Door de "TIMER SET"-toets in te drukken wordt de geprogrammeerde tijd (einde van de bakcyclus) 3 seconden lang aangegeven.

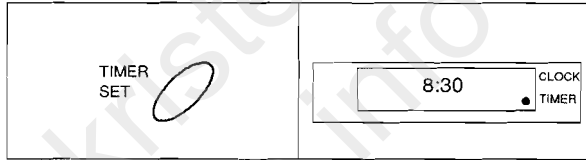
**9**

Het einde van de baktijd wordt door een geluidssignaal aangegeven.

10

Pak de binnenpot met ovenwanten of panelapjes, draai hem tegen de richting van de wijzers van de klok en neem hem uit het toestel.

11

Leg de binnenpot omgekeerd op een uitgespreide doek om het brood eruit te halen.

12

Verwijder voorzichtig de deeghaak van het gebakken brood (let op, de deeghaak is heet!).

U kunt dit met behulp van een eetstokje of een spit doen.

13

Laat het brood afkoelen. Snij het op en eet smakelijk!

MANUELE BEREIDING VAN DEEG

Deze stand is voor de manuele bereiding van deeg bestemd, bijv. als u een speciaal deeg voor pizza, croissants of kaneelcake wit bereiden en daarna in uw eigen oven bakken wilt.

1

Vergewis u ervan dat de binnenpot en de deeghaak zoals voorgeschreven in het toestel zitten. Bereid nu de ingrediënten voor de gewenste deegsoort voor.

2

Leg de verse gist in de binnenpot.

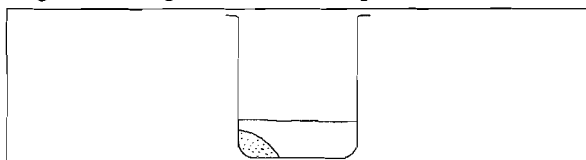

AANWIJZING:

Wij bevelen u aan de verse gist dicht bij de rand van de binnenpot te plaatsen.

3

Afhankelijk van het recept:

- Leg de droge ingrediënten in de binnenpot.
- Doe er het laatst de vloeibare ingrediënten bij.

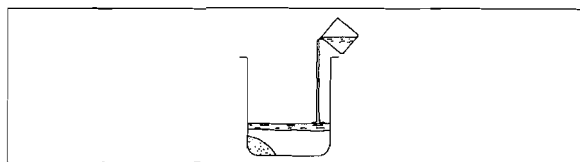

4

Druk voor de keuze van de gewenste brooddeeg herhaaldelijk de SELECT-toets in.

De indicatie voor de gewenste brooddeeg licht op.



BELANGRIJK: Vergewis u ervan dat zowel de "MANUAL"-indicatie als ook de indicatie voor de gewenste brooddeeg oplicht.

5

Als het deeg klaar is, neem het uit de binnenpot, laat het opkomen en bak het daarna in uw eigen oven.

BELANGRIJK: Zet de binnenpot niet in uw eigen oven; hij zou beschadigd kunnen worden.

HET BAKPROCES

BEREIDING VAN HET DEEG

1

Leg altijd eerst de verse gist in de binnenpot.

2

Afhankelijk van het recept:

a) Leg de droge ingrediënten in de binnenpot.

b) Doe er het laatst de vloeibare ingrediënten bij.

Opmerking:

Verse gist is een gevoelig organisme dat door temperatuurschommelingen sterk beïnvloed wordt. Voor een goede smaak van het brood is het belangrijk dat de verse gist zijn functie in het deeg zo effectief mogelijk kan vervullen. De Auto Bakery zorgt ervoor dat deze temperatuur tijdens het gehele broodbereidingsproces constant blijft.

3

Door de START-toets in te drukken begint de eerste deegroer-cyclus.

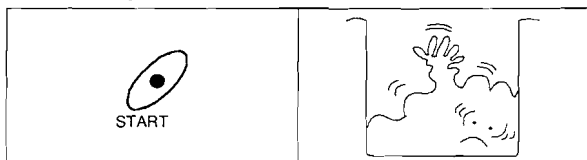

4

Na het beëindigen van het meng- en roerproces begint het deeg op te komen.



5

Nadat het deeg is opgekomen, begint de tweede deegroer-cyclus. Vijf minuten voor het einde van de tweede deegroer-cyclus hoort u 10 keer een geluidssignaal, dat aangeeft, dat nu het meest geschikte ogenblik is om verschillende andere ingrediënten bij het deeg te doen (bijv. krenten, chocoladevlokken, gedroogde pruimen enz.).

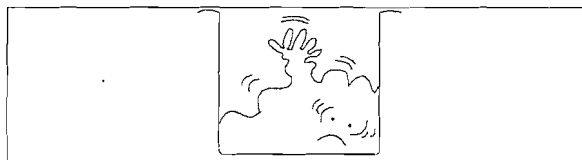

6

Na de tweede deegroer-cyclus komt het deeg voor de tweede keer op.

7

Nadat het deeg voor de tweede keer is opgekomen, draait de deeghaak een keer om voor het bakproces van het brood los te komen.

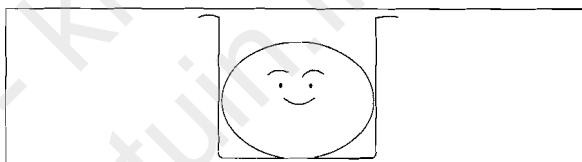

8

Het deeg komt voor de derde en laatste keer op.

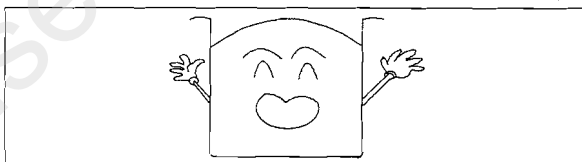

9

Het verwarmingselement van het toestel schakelt in, en het bakproces begint.

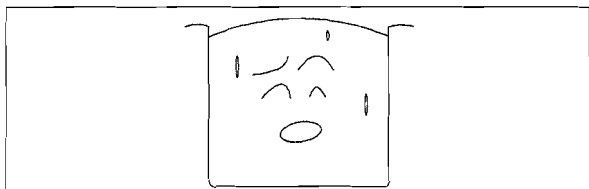

LET OP: Gebruik altijd ovenwanten of pan-nelapjes, als u verhitte onderdelen van het toestel moet aanraken. Dit geldt vooral voor onderdelen binnen het toestel.

10

Als het bakproces beëindigd is, hoort u een geluidssignaal. Nu begint de afkoelcyclus.

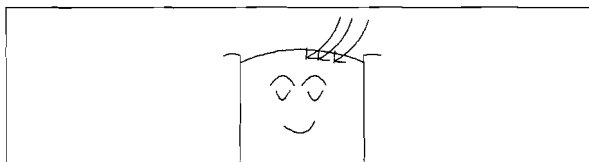

AANWIJZING: Voor het bakken van goed smakend brood is het heel belangrijk, dat warmte en vocht (afkoeling) goed afgevoerd kunnen worden. De in sommige andere broodbak-toestellen ontstane stoom kan het brood kruimelig of klef maken.

11

Na het bakken wordt voor de duur van 20 tot 30 minuten lucht door de luchtopening gevoerd, om warmte en vocht uit het brood te halen.

huis & co - kristel
www.huisentuin.info

VEILIGHEIDSMATREGELEN

HET BAKPROCES

- ◆ Raak tijdens of kort na het bakproces niet de glazen deksel aan. Het glas wordt tijdens het bakken sterk verhit en koelt na het bakken langzaam af.
- ◆ Let bijzonder goed op als kinderen in de buurt zijn.
- ◆ Gebruik altijd ovenwanten of pannelapjes als u het brood uit het toestel wilt halen.
- ◆ Zet ter voorkoming van brand nooit brandbare voorwerpen op het toestel neer.

STROOMVOORZIENING

- ◆ Sluit het toestel alleen op een deskundig geïnstalleerd stopcontact aan.
- ◆ Gebruik het stopcontact, waarop het toestel is aangesloten, niet tegelijkertijd voor andere elektrische huishoudelijke apparaten (gebruik dus geen dubbelstekkers of verdelersnoeren!).
- ◆ Trek de netstekker uit het stopcontact als u het toestel voor langere tijd niet gaat gebruiken.

WAAR HET TOESTEL OPGESTELD MAG WORDEN

- ◆ Blokkeer niet de ventilatieopeningen aan de onderkant en bovenkant van het toestel.
- ◆ Gebruik het toestel niet in de buurt van een andere warmtebron en niet in tochtige ruimten.
- ◆ Stel het toestel ter voorkoming van beschadigingen en storingen niet aan direct zonlicht, regen of stof bloot en gebruik het niet aan plaatsen waar het verontreinigd zou kunnen worden.

TOESTEL

- ◆ Maak het toestel niet met water schoon. Dit zou tot een elektrische schok, een kortsluiting of andere storingen kunnen leiden.

- ◆ Meel, kruimels of andere vreemde voorwerpen, die zich op de bodem van het toestel ophopen, kunnen ertoe leiden dat de binnenpot niet meer zoals voorgeschreven ingezet kan worden en niet meer goed met het toestel ineensluit.
- ◆ Zorg dat het toestel altijd schoon is. Meel en andere stoffen op het verwarmingselement kunnen tot rookontwikkeling tijdens het bakken leiden.

BEHANDELING VAN HET TOESTEL

- ◆ Let op ter voorkoming van storingen dat het toestel niet naar beneden valt of aan sterke schokken wordt blootgesteld.
- ◆ Dit toestel is uitsluitend voor het bakken van brood en voor het bereiden van deeg bestemd. Doe niets anders in het toestel dan de voor het bakken van brood benodigde ingrediënten.

STROOMONDERBREKING TIJDENS HET GEBRUIK

- ◆ Indien tijdens het gebruik van het toestel de stroom zou worden onderbroken (door een stroomuitval of door de netstekker uit het stopcontact te trekken) wordt het broodbereidingsproces onderbroken. Verwijder in dat geval de ingrediënten uit de binnenpot, vervang ze door verse ingrediënten en begin opnieuw.
- Aanwijzing:** Indien de stroom tijdens het timerbestuurde bakken wordt onderbroken, knippert "0:00" op de display voor de tijdindicatie.

WANNEER HET TOESTEL GEREPAREERD MOET WORDEN

- ◆ Als het netsnoer beschadigd is.
- ◆ Als het toestel niet goed werkt.
- ◆ Als zich hoe dan ook een storing voordoet.

ONDERHOUD VAN DE AUTO BAKERY

BINNENPOT EN DEEGHAAK

- ◆ Maak deze onderdelen zorgvuldig met een in lauw water gedoopte spons of met een zacht doekje schoon. Maak de onderdelen daarna zorgvuldig droog en zet ze in het toestel.

Aanwijzing: De binnenpot en de deeghaak zijn van een fluorharslaag voorzien. Gebruik daarom ter voorkoming van beschadigingen of krassen alleen kunststof keukengereedschap.

TOESTEL

- ◆ Trek de netstekker van het toestel uit het stopcontact voordat u het toestel schoonmaakt.
- ◆ Verwijder verontreinigingen met een spons of met een zacht doekje, dat u in water heeft gedoopt. Veeg het toestel daarna met een droog doekje af.
- ◆ Gebruik nooit scherpe afwasmiddelen, chemicaliën of schuurmiddelen. Gebruik ook geen borstels van nylon of metaal en geen reinigings- of bleekmiddelen, die niet voor het gebruik in de keuken bestemd zijn.

SPINDEL

- ◆ Verwijder na elk gebruik van het toestel alle kruimels. Gebruik hiervoor een in lauw water gedoopt en uitgewrongen doekje of een spons.

POTPAKKING

- ◆ Als zich op de bodem van de oven kruimels hebben opgehoopt, moet de potpakkingsring verwijderd en zorgvuldig met een spons of een zacht doekje schoongemaakt worden. Let erop dat de pakkingsring daarna weer zoals voorgeschreven wordt aangebracht, anders is het mogelijk dat ingrediënten uit de binnenpot naar buiten komen.

OVEN

- ◆ Verwijder met een stofzuiger meel, kruimels en andere vreemde voorwerpen uit de oven.

RECEPTEN: Zie bijgeleverd receptenboekje

BIJ STORINGEN

PROBLEEM	MOGELIJKE OORZAAK	REMEDIE
Toestel start niet.	Netsnoer is niet aangesloten.	Stekker in een stopcontact stoppen.
	Temperatuur in de oven is te hoog (indicatie: OEO2).	Het toestel werkt niet als de temperatuur te hoog is. Open het glazen deksel en laat de oven afkoelen.
	Toestel is koud maar de indicatie OEO1 licht op.	Raadpleeg uw vakhandelaar.
Uit de binnenpot komt water naar buiten.	Binnenpot is niet goed ingezet.	Monteer de binnenpot zoals voorgeschreven.
	De pakkingsring is broos of beschadigd.	Vervang de pakkingsring (gebruik alleen door de fabrikant aanbevolen onderdelen).
Rookontwikkeling tijdens het bakken.	Er zijn meel of andere ingrediënten op het verwarmings-element gekomen.	Maak de oven van binnen schoon. Indien de rookontwikkeling andere oorzaken heeft, verwittig uw vakhandelaar.
Het deeg komt niet goed op.	Hoeveelheid vloeibare ingrediënten klopt niet of vloeistof is te warm/te koud.	Gebruik de juiste hoeveelheid vloeibare ingrediënten.
	Verkeerde of verkeerde hoeveelheid ingrediënten.	Let op de in het recept aangegeven hoeveelheden.
	Verse gist te oud/te lang in de geopende verpakking bewaard, niet koel en droog bewaard-en dus nu niet meer te gebruiken.	Gebruik verse gist uit een gesloten verpakking.
	Kamertemperatuur is te hoog.	Gebruik de Auto Bakery in een kamer met matige temperatuur.
Brood wordt niet gebakken.	"MANUAL"-stand is ingeschakeld.	De "MANUAL"-stand is alleen voor de bereiding van deeg bestemd. Zet het toestel op normaal of automatisch bakken.
	Deegroerder niet goed gemonteerd.	Monteer de deegroerder zoals voorgeschreven.
	Glazen deksel werd tijdens het bakken geopend.	Glazen deksel tijdens het bakken niet openen.
Brood wordt in de timerbakstand niet gebakken.	De klok wijst de verkeerde tijd aan of u heeft bij het gelijk.	Zet de klok gelijk.
	Timer werd verkeerd geprogrammeerd.	Programmeer de timer zoals voorgeschreven (zie pagina 7).
	Op de display knippert de indicatie "0:00".	Ga na of er een stroomonderbreking was. Verwijder de ingrediënten en begin opnieuw.
Timer kan niet geprogrammeerd worden.	De timer-indicatie licht niet op of de timer werd verkeerd geprogrammeerd.	Programmeer de timer zoals voorgeschreven (zie pagina 7).

TECHNISCHE GEGEVENS

CPU	4bit, 6KB
Stroomvoorziening	220~230 V wisselstroom, 50 Hz
Opgenomen(=ver	600~660W
Afmetingen (h x b x d)	369 x 266 x 300 mm
Gewicht (netto)	8.42 kg
Afmetingen van het brood(hoogte x diameter)	ca. 188 x 185 mm

De technische gegevens kunnen zonder voorafgaande kennisgeving gewijzigd worden.

CERTIFIKAAT VAN DE FABRIKANT/INVOERDER

Het toestel
FAB-2000
(toestel, type, beschrijving)

is gelijkvormig verklaard met de EG-richtlijn of VDE-norm volgend uit reglement nr. Vfg 1045/1984/
in verband met radio-elektrische storingen.

De Deutsche Bundespost is aangeduid als organisme bevoegd voor het uitvaardigen van de officiële goedkeuring van dit toestel en voor de controle van de gelijkvormigheid met de technische gegevens van deze reeks.

Invoerder voor Benelux

ERGO ELECTRICS
Varendriesstraat 5
9031-Drongen
Tel/Fax:09/226 13 89